

ESPECIFICACIONES DEL ARTÍCULO / GOOD SPECIFICATIONS / SPECIFICACIONE MERCI

Ancho Widht Larghezza	cm	Alto Height Altezza	cm	Fondo Lenght Lunghezza	cm	Peso Neto Net Weight Peso Netto	kg	N° de bultos N. of packages N° dei Colii
38,5		90		37,5		7,5		1

ESPECIFICACIONES DEL EMBALAJE / PACKAGING SPECIFICATIONS / SPECIFICACIONE IMBALAGGIO

Ancho Widht Larghezza	cm	Alto Height Altezza	cm	Fondo Lenght Lunghezza	cm	Peso Bruto Gross Weight Peso Lordo	kg	Bulto Package Pachetto	Contenido Content Contenuto	CBM
44		85,8		43		9		1	C0214	0,162

OBSERVACIONES / COMMENTS / COMMENTI

- Cesto lateral.
- 5 bandejas.
- Porta secador.
- Soporte para bandeja lateral.
- Ruedas Ø 75 mm.

Carrito Galaxy

Galaxy Trolley

ref: C0214

ES. Instrucciones de montaje

EN. Assembly instructions



italer

- Lea atentamente este manual de instrucciones y montaje antes del primer uso y consérvelo para posteriores consultas. Retire cuidadosamente todos los componentes de la caja y asegúrese de que tiene todos los componentes necesarios antes de desecharla.

- Read these operating and assembling instructions before using the item and keep for future reference. Carefully remove all the components from the carton and make sure you have all the necessary components before you dispose the carton.

- Deglose de piezas:

- List of parts:

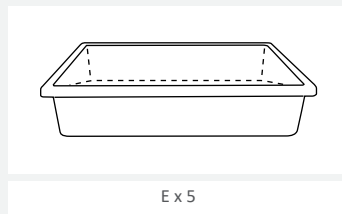
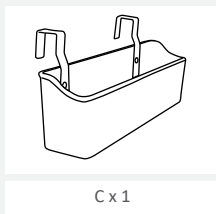
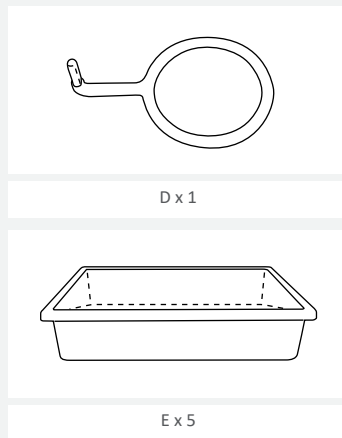
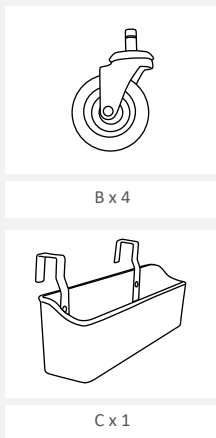
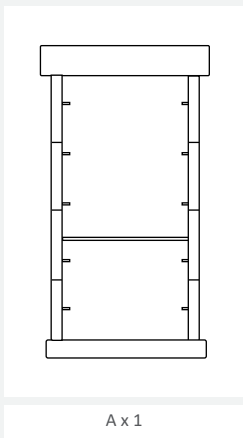

MONTAJE / INSTALLING STEPS

PASO 1 / STEP 1

- Colocar las ruedas (B) en el soporte del carro (A) presionando para fijarlas al mismo según indica la imagen.
- Put the wheels (B) to fix them, as shown in picture.

PASO 2 / STEP 2

- Coloque las bandejas (C y E) y el portasecador (D) en su posición como muestra la imagen. Ahora el carro auxiliar Galaxy está listo para su utilización.
- Place trays (C and E) and hairdryer holder (D) in place as pictured. Now the Galaxy trolley is ready for using.

PRECAUCIONES Y SEGURIDAD:

- Compruebe que las piezas están perfectamente ensambladas antes de su utilización.
- Para uso profesional.
- Los niños deben ser supervisados para asegurarse de que no juegan con este producto.
- Limpieza y mantenimiento: La limpieza debe realizarse de forma regular, ayudándose de un paño suave ligeramente húmedo y otro seco para finalizar. No utilice disolventes, detergentes o tejidos industriales y/o agresivos.

SAFETY INSTRUCTIONS:

- Make sure all the parts included the casters are properly fitted before using the item.
- For professional use only.
- Children should be supervised to ensure they do not play with the product.
- Cleaning and maintenance: It should be cleaned regularly using a soft cloth slightly dampened and dry after. Do not use any industrial solvent/cleaning products or rough cloth.

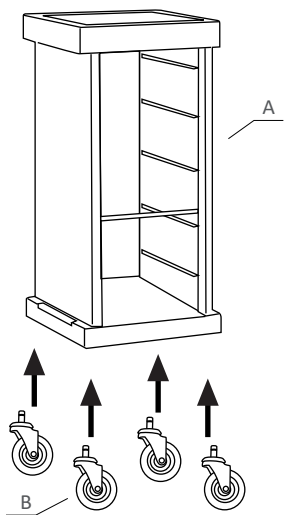

PASO 1 / STEP 1

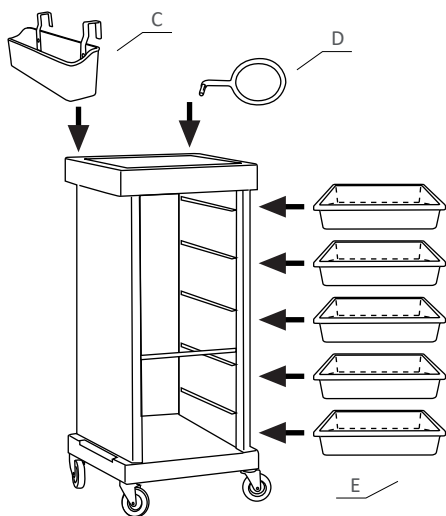

PASO 2 / STEP 2

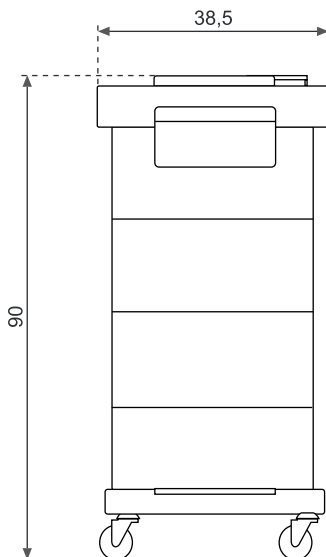
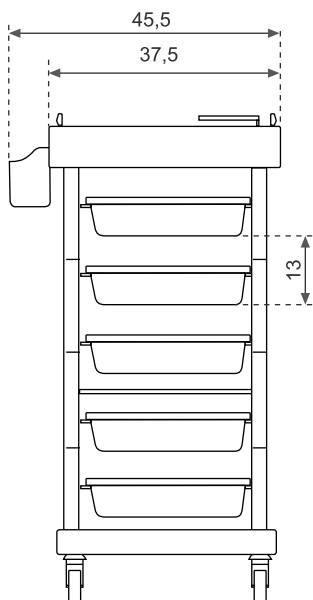

ITALORCA, S.L.
Pol. Ind. Saprelorca. Buzón 72
Avda. Río Guadalentín, D14
30817 Lorca (Murcia)

Tlf. Sede Central: 968 476 411
Mail: italor@italor-spain.com

Contacto comercial
Tlf: 636 398 099
Mail: comercial@italor-spain.com

Atención Técnica al Cliente
Tlf: 671 685 758
Mail: sat@italor-spain.com



www.italor-spain.com