

Camilla portátil madera Brisa

ref: E-1067

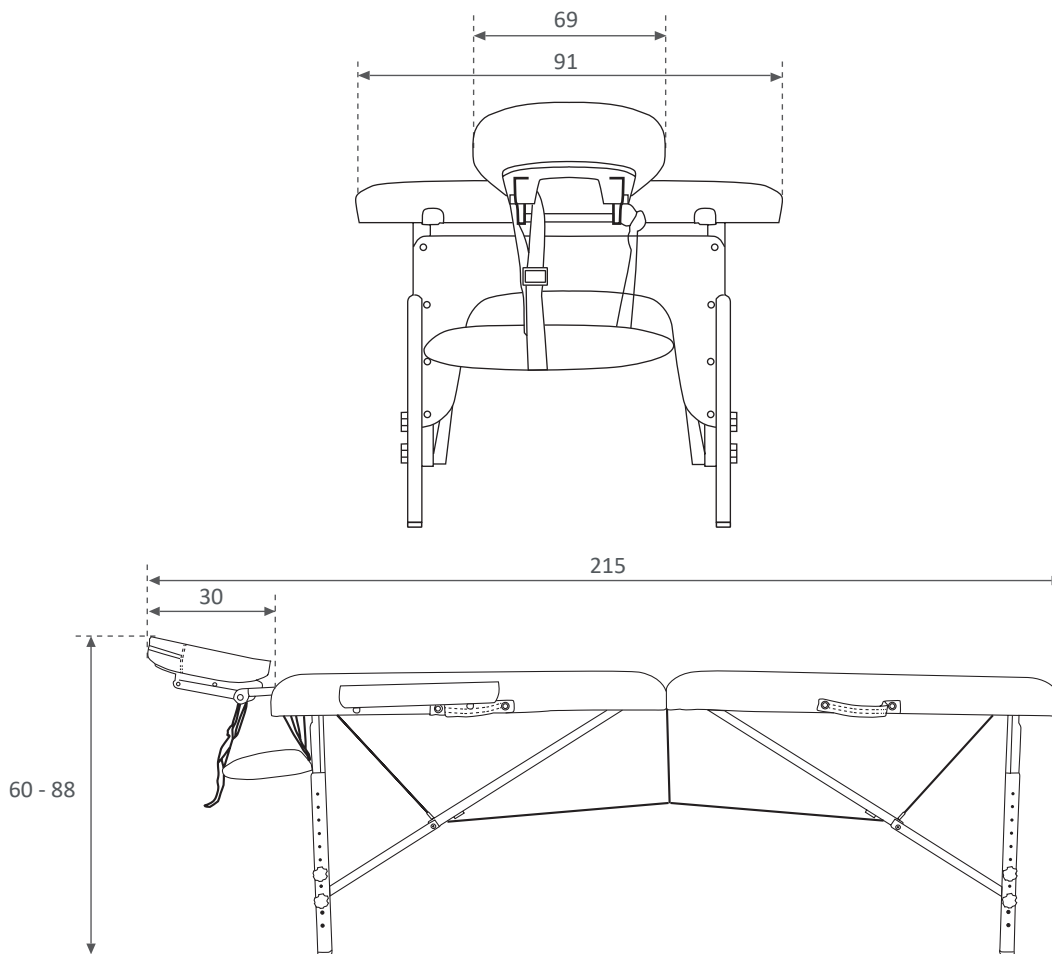

ESPECIFICACIONES DEL ARTÍCULO / GOOD SPECIFICATIONS / SPECIFICACIONE MERCI

Ancho Widht Larghezza	cm	Alto Height Altezza	cm	Fondo Lenght Lunghezza	cm	Peso Neto Net Weight Peso Netto	kg	N° de bultos N. of packages N° dei Colii
91		60 - 88		215		15		1

ESPECIFICACIONES DEL EMBALAJE / PACKAGING SPECIFICATIONS / SPECIFICACIONE IMBALAGGIO

Ancho Widht Larghezza	cm	Alto Height Altezza	cm	Fondo Lenght Lunghezza	cm	Peso Bruto Gross Weight Peso Lordo	kg	Bulto Package Pachetto	Contenido Content Contenuto	CBM
75		95		20		17,5		1	E-1067	0,143

OBSERVACIONES / COMMENTS / COMMENTI

- Regulable en altura (con custodia)
- Estructura de madera
- Tapizado de serie: blanco estética y negro.
- Tapizado opcional: cualquier color de la carta.
- Densidad espuma: 30-35 kg.
- Incluye herradura facial.
- Incluye brazos y reposamanos delantero.