

Carrito bañera Spa Magnolia

ref: E-3632

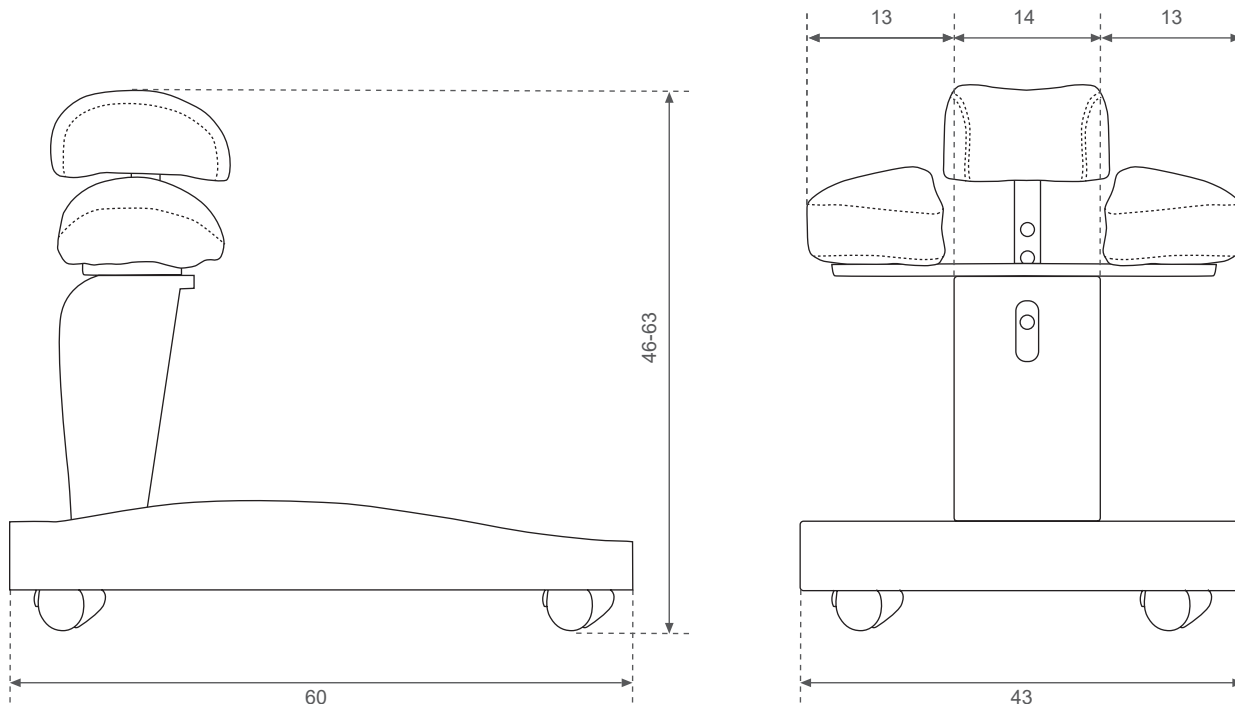

ESPECIFICACIONES DEL ARTÍCULO / GOOD SPECIFICATIONS / SPECIFICACIONE MERCI

Ancho Widht Larghezza	cm	Alto Height Altezza	cm	Fondo Lenght Lunghezza	cm	Peso Neto Net Weight Peso Netto	kg	Nº de bultos N. of packages Nº dei Colii
43		46 - 63		60		7,5		1

ESPECIFICACIONES DEL EMBALAJE / PACKAGING SPECIFICATIONS / SPECIFICACIONE IMBALAGGIO

Ancho Widht Larghezza	cm	Alto Height Altezza	cm	Fondo Lenght Lunghezza	cm	Peso Bruto Gross Weight Peso Lordo	kg	Bulto Package Pachetto	Contenido Content Contenuto	CBM
71,5		51		28		9		1	E-3632	0,102

OBSERVACIONES / COMMENTS / COMMENTI

- Reposapie fijo y elevable.
- Ruedas con freno.
- Incorpora espacio para depositar utensilios.
- Tapizado de serie: blanco.
- Tapizado opcional: cualquier color de la carta.
- Estructura de madera.