

Sillón de pedicura Jazmín

ref: E-3821

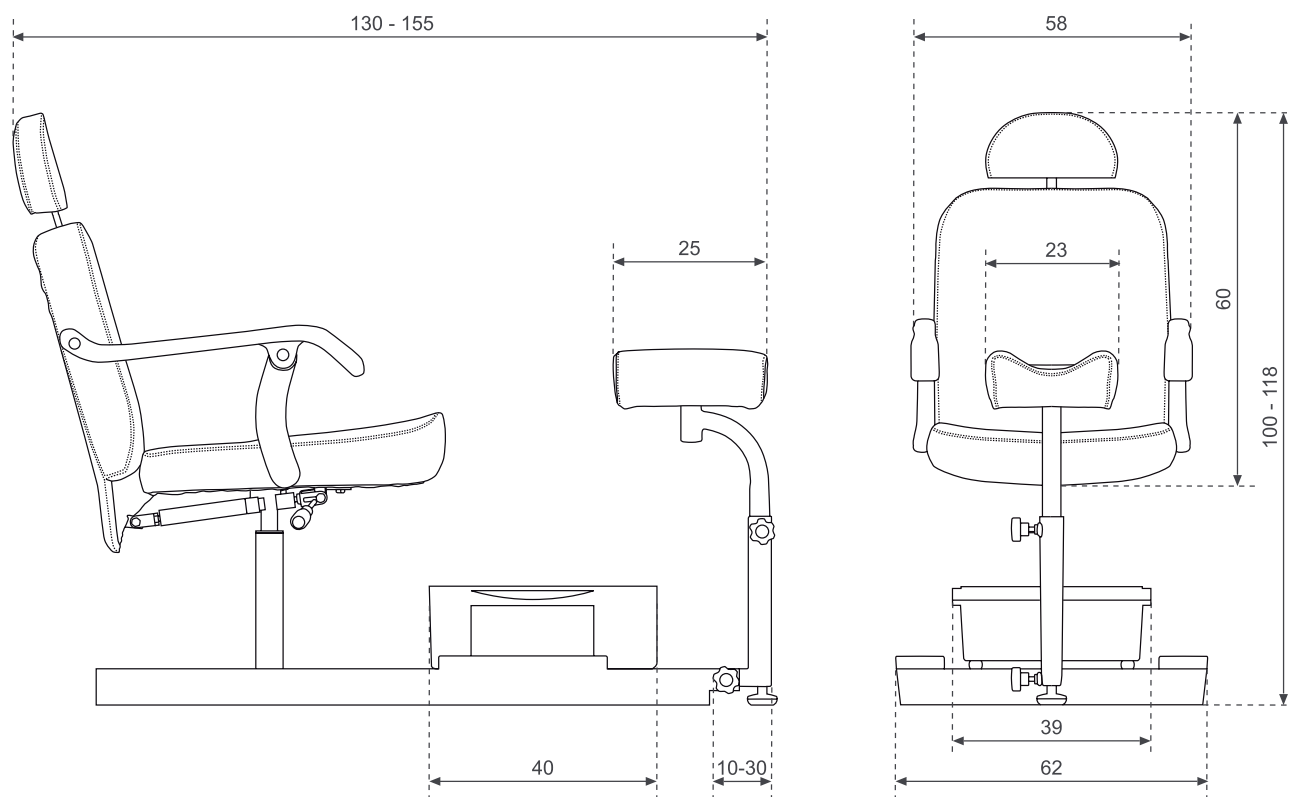

ESPECIFICACIONES DEL ARTÍCULO / GOOD SPECIFICATIONS / SPECIFICACIONE MERCI

Ancho Widht Larghezza	cm	Alto Height Altezza	cm	Fondo Lenght Lunghezza	cm	Peso Neto Net Weight Peso Netto	kg	Nº de bultos N. of packages Nº dei Colii
58		100 - 118		130 - 155		31		2

ESPECIFICACIONES DEL EMBALAJE / PACKAGING SPECIFICATIONS / SPECIFICACIONE IMBALAGGIO

Ancho Widht Larghezza	cm	Alto Height Altezza	cm	Fondo Lenght Lunghezza	cm	Peso Bruto Gross Weight Peso Lordo	kg	Bulto Package Pachetto	Contenido Content Contenuto	CBM
B1	62	53		63		37		1	E-3821	0,290
B2	63	12		110				1		

OBSERVACIONES / COMMENTS / COMMENTI

- Elevación con bomba de gas.
- Apoyapie regulable en altura y longitud.
- Sillón reclinable a gas.
- Cubeta para pedicura.
- Grados reclinación: 90° -130°.
- Base de fibra de vidrio.
- Tapizado de serie: color blanco
- Tapizado opcional: cualquier color de la carta.
- Reposapiés extensible.

Sillón Pedicura Jazmín

ref: E-3821

Instrucciones de montaje



italor

- Lea atentamente este manual de instrucciones y montaje antes del primer uso y consérvelo para posteriores consultas. Retire cuidadosamente todos los componentes de la caja.

PARTES NECESARIAS PARA ENSAMBLAR EL SILLÓN A LA BASE DE FIBRA DE VIDRIO

PORTE A: BASE DE FIBRA DE VIDRIO 1 UNIDAD

PORTE B: BOMBA DE GAS 1 UNIDAD

PORTE C: CARCASA DE SILLÓN 1 UNIDAD

PORTE D: CABEZAL 1 UNIDAD

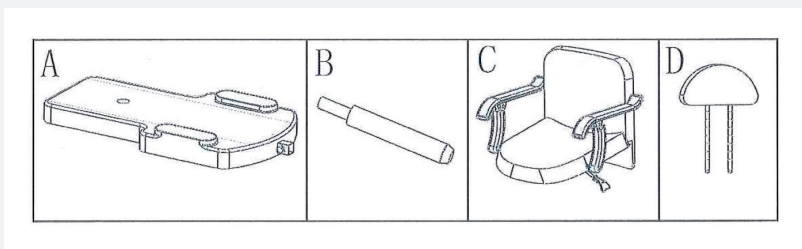

INSTRUCCIONES MONTAJE SILLÓN PEDICURA JAZMÍN

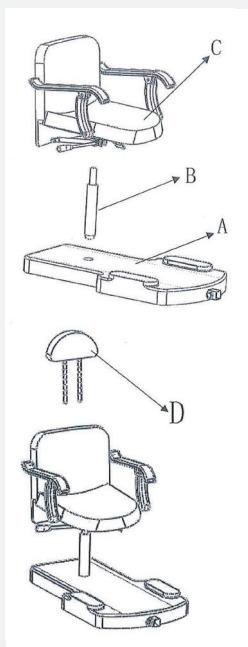

PASO 1:

Introducir la bomba de gas (parte B) en la base de fibra de vidrio (parte A).

A continuación hacer encajar el sillón (parte C) en la parte superior de la bomba de gas (parte B).

PASO 2:

Insertar el cabezal (parte D) en el sillón (parte C).

PARTES NECESARIAS PARA ENSAMBLAR EL REPOSAPIE Y LA BASE

CUERPO DEL SILLÓN DE PEDICURA

PORTE E: POZA DE PEDICURA 1 UNIDAD

PORTE F: ESTRUCTURA DEL REPOSAPIE 1 UNIDAD

PORTE G: SOPORTE DEL REPOSAPIE 1 UNIDAD

PORTE H: COJÍN DEL REPOSAPIE 1 UNIDAD

PORTE I: PALOMETAS DE FIJACIÓN 2 UNIDADES

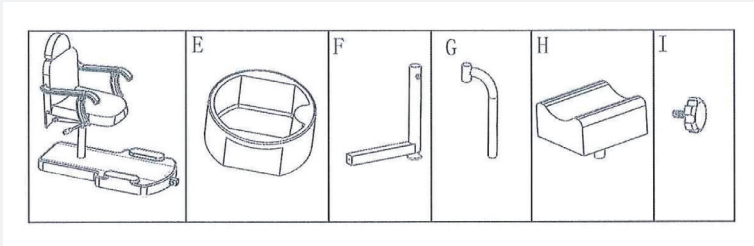

INSTRUCCIONES MONTAJE SILLÓN PEDICURA JAZMÍN

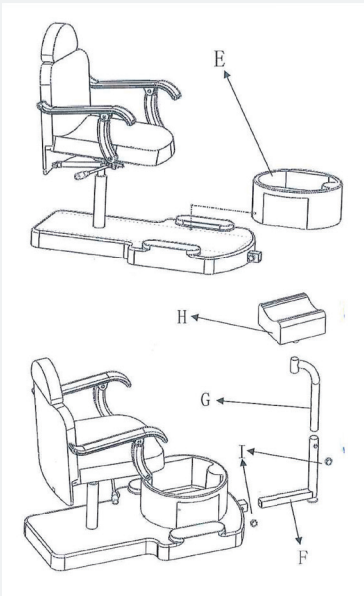

PASO 3:

Poner la poza de pedicura (parte E) sobre la base de fibra de vidrio (parte A).

PASO 4:

Introducir la estructura del reposapie (parte F) en la base de fibra de vidrio (parte A). A continuación, introducir el soporte del reposapie (parte G) en la parte superior de la estructura del reposapie (parte F). Finalmente ensamblar el cojín del reposapie (parte H) con el soporte del reposapie (parte G).

PASO 5:

Fijar tanto el cojín del reposapie como el soporte del reposapie con las palometas de fijación (parte I).

PRECAUCIONES Y SEGURIDAD:

- Compruebe que las piezas están perfectamente ensambladas antes de su utilización.
- Para uso profesional.
- Los niños deben ser supervisados para asegurarse de que no juegan con este producto.
- Limpieza y mantenimiento: la limpieza debe realizarse de forma regular, ayudándose de un paño suave ligeramente húmedo y otro seco para finalizar. No utilice disolventes, detergentes o tejidos industriales y/o agresivos.

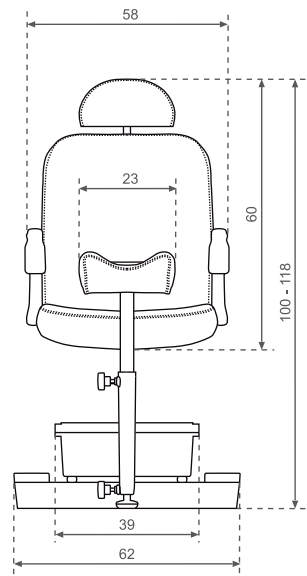
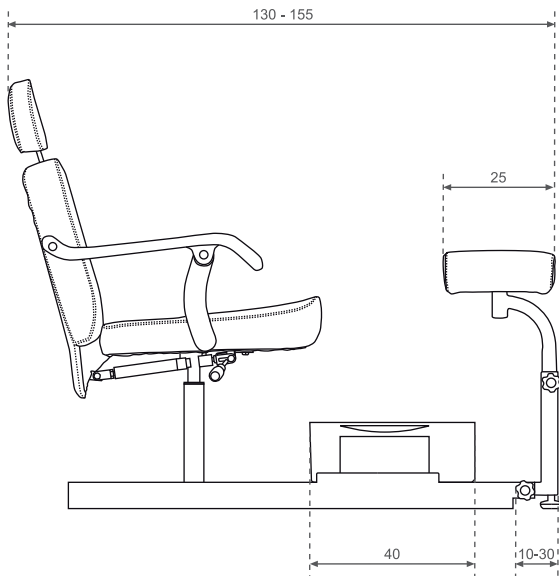

ITALORCA, S.L.
 Pol. Ind. Saprelorca. Buzón 72
 Avda. Río Guadalentín, D14
 30817 Lorca (Murcia)

Tlf. Sede Central: 968 476 411
 Mail: italor@italor-spain.com

Contacto comercial
 Tlf.: 636 398 099
 Mail: comercial@italor-spain.com

Atención Técnica al Cliente
 Tlf.: 671 685 758
 Mail: sat@italor-spain.com



www.italor-spain.com